

190E 2.6 リミテッド

メーカー名：メルセデスベンツ
車名：E190E 2.6 リミテッド
年式：平成5年6月(93.6)
車両型式：E-201029
エンジン型式：1034

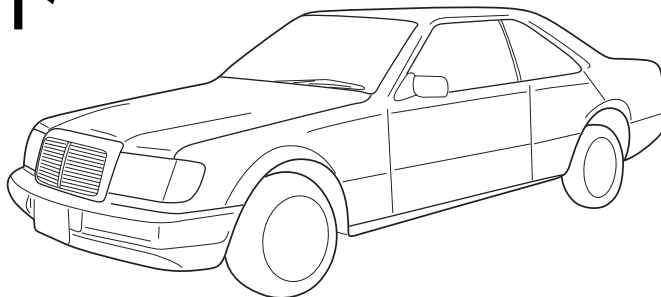

1 カーオーディオの取り外しと各センサー入力コードの接続位置

取り外したネジ類、部品は紛失しないようご注意ください。
取り付けは取り外しの逆の手順で行なって下さい。
クリップは破損し易い為、取扱いには充分ご注意ください。

車速センサー

メーター裏

ツメを下へ押して外す

ビス(2)

灰皿

パーキングブレーキセンサー

オーディオ取付け部寸法

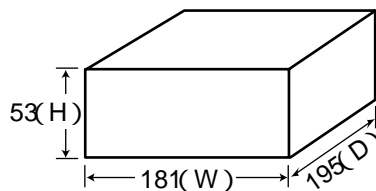

(単位:mm)

2 電源ハーネス、配線コネクターの説明

配線の色は、年式により異なる場合があります。

車輻側の配線コネクターの説明

車輻カップラ側からの視図

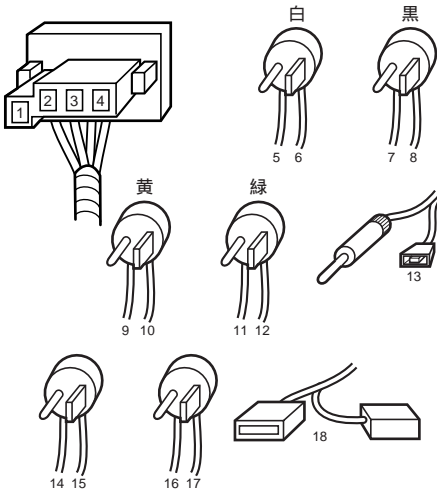

1	茶	アース
2	黒 / 黄	アクセサリ電源
3	灰 / 青	イルミネーション
4	赤	バックアップ電源
5	黒 / 赤	フロントダッシュドア左
6	黒	フロントダッシュドア左
7	黒 / 緑	フロントダッシュドア右
8	黒	フロントダッシュドア右
9	黒 / 黄点	リア左スピーカー
10	黒	リア左スピーカー

11	黒 / 白点	リア右スピーカー
12	黒	リア右スピーカー
13	黒	アンテナリモート
14	茶 / 緑	フロントダッシュ左
15	茶	フロントダッシュ左
16	茶 / 赤	フロントダッシュ右
17	黒	フロントダッシュ右
18	黒	アンプリモート

アンテナ端子変換 = JASO
 取付け金具 = GMD-236
 配線キット = 未発売

ソニーカーステレオのラジオ用アンテナ端子もJASO端子になっていますので、車輻側のラジオ用アンテナ端子を直接接続できます。

3 フロントスピーカー取付情報

取り外したネジ類、部品は紛失しないようにご注意ください。

取り付けは取り外しの逆の手順で行なって下さい。

クリップは破損し易い為、取扱いには充分ご注意ください。

フロントドア内張とスピーカーの取り外し

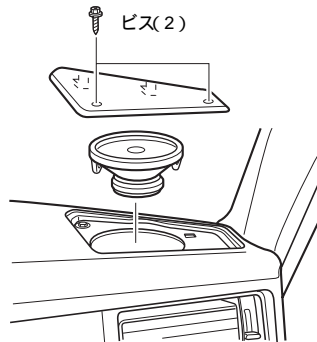

スピーカー取付部寸法

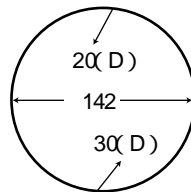

スピーカー寸法

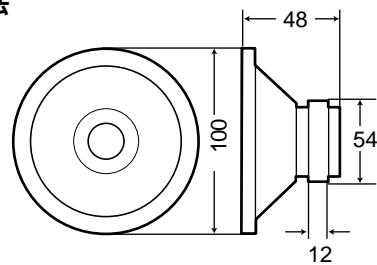

スピーカー取付部寸法

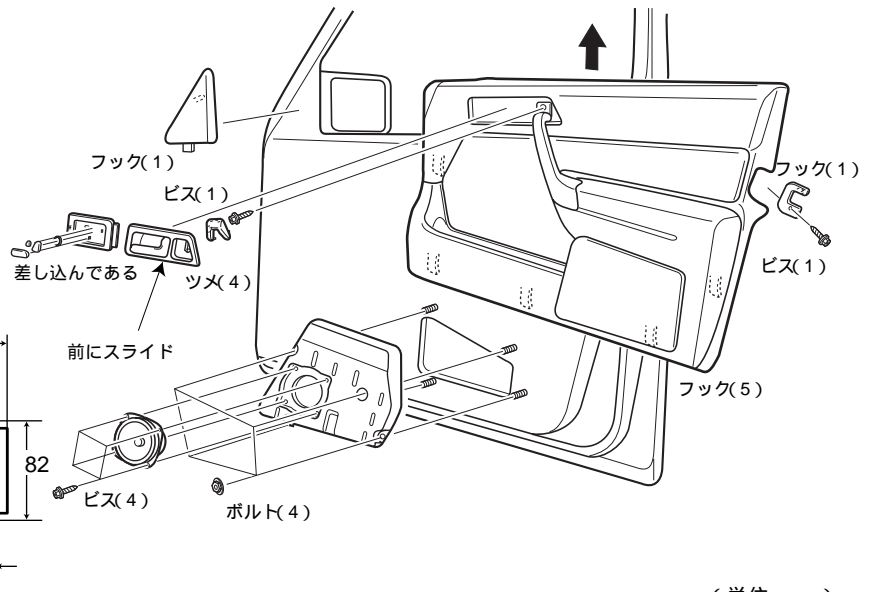
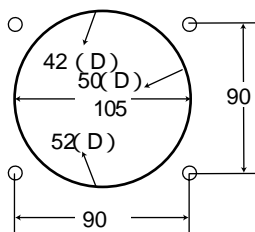

スピーカー寸法

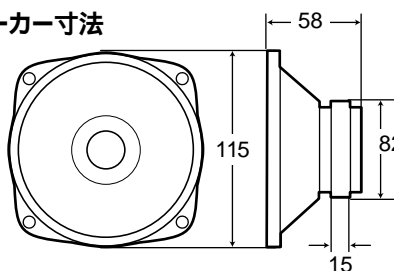

(単位:mm)

オーディオ ↔ シフトレバー関連情報

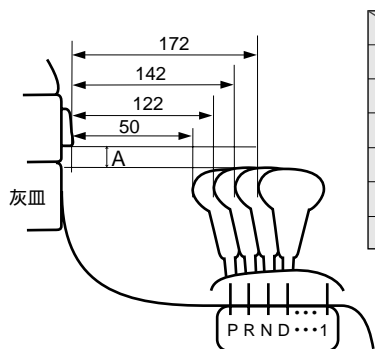

	A
P	5
R	10
N	22
D	38
3	60
2	80

運転席、助手席のシート間

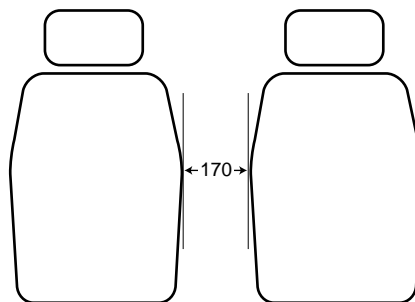

(単位:mm)

4 リアスピーカー取付情報

取り外したネジ類、部品は紛失しないようご注意ください。
 取り付けは取り外しの逆の手順で行なって下さい。
 クリップは破損しやすい為、取扱いには充分ご注意ください。

スピーカー取付部寸法

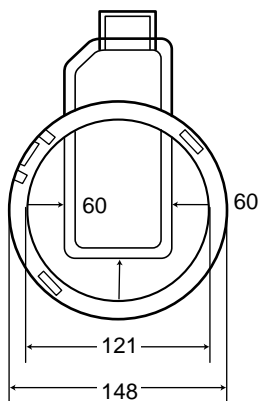

リアスピーカーの取り外し

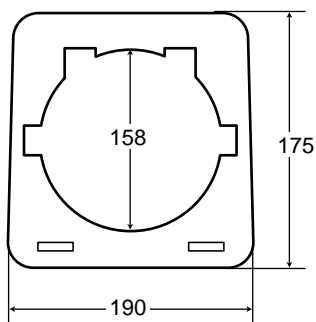
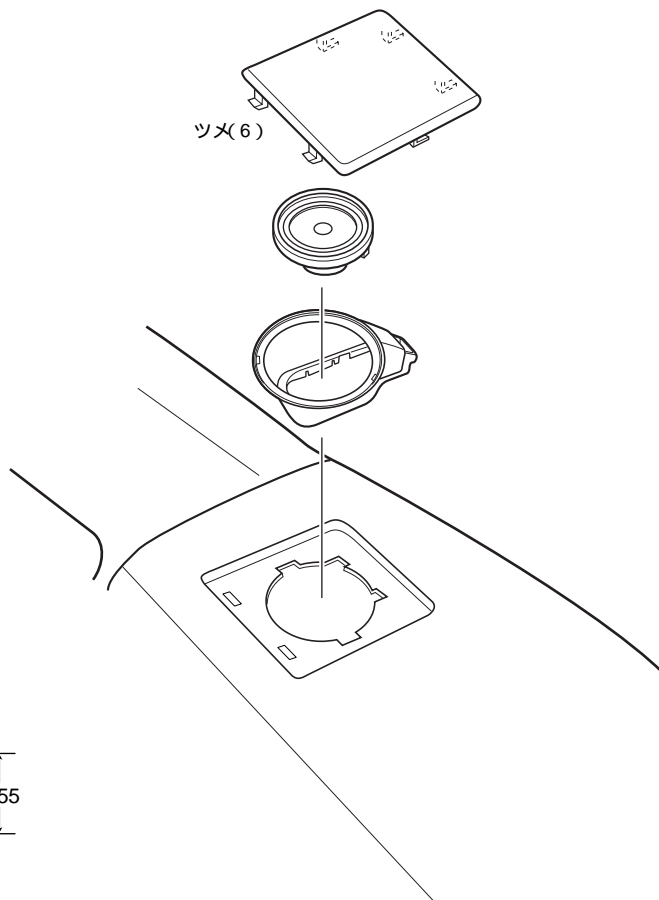

スピーカー寸法

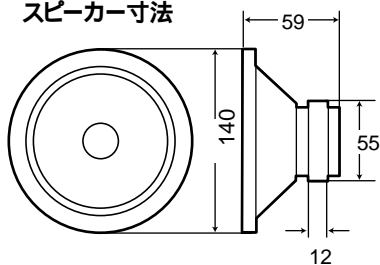

(単位:mm)

5 各種センサーコードの接続

車速センサー

車輛カプブラ側からの視図

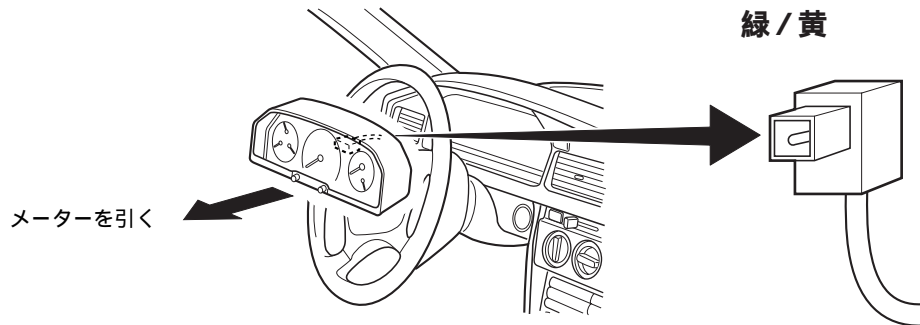

緑/黄の線に車速センサー入力コードを接続します。

車速センサー入力コードは、スピードメーター裏1Pコネクターより出ている車速信号線(緑/黄)に圧着式コネクターを用いて確実に接続します。

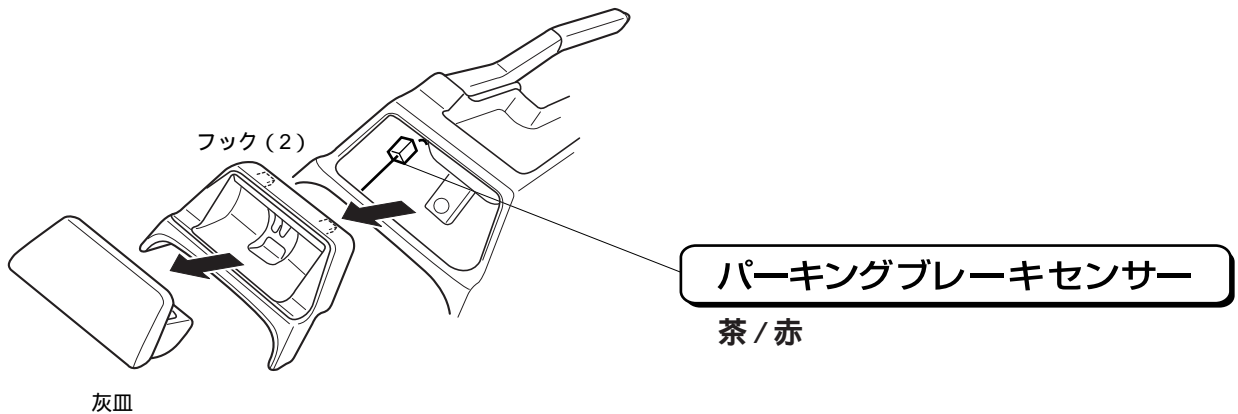

茶/赤の線にパーキングブレーキスイッチ入力コードを接続します。

パーキングブレーキスイッチ入力コードは、パーキングブレーキスイッチより出ているパーキングブレーキ信号線(茶/赤)に圧着式コネクターを用いて確実に接続します。

バックランプ電源

灰/黄

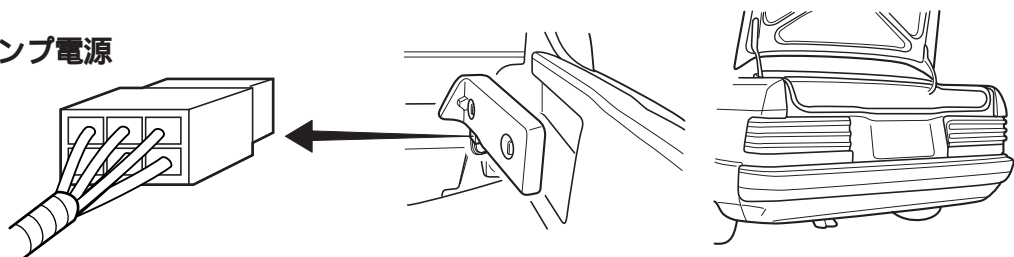

灰/黄の線にバックセンサー入力コードを接続します。

バックセンサー入力コードは、バックランプより出ているバックランプ信号線(灰/黄)に圧着式コネクターを用いて確実に接続します。